

## **ASPIRATION POMPIER PEHD / SUCTION HDPE PIPE for FIREFIGHTING LAGOONS**

### **Descriptif / Key products:**

Tube d'aspiration PEHD bassin pompier.

Equipé de :

Manchette horizontale avec collets/brides anti fluage, plaque pleine avec raccord Guillemain 3", Coude suivant angle des talus du bassin, manchette à bride d'aspiration, crépine PEHD démontable. En option : contre coude pour positionner la crépine à l'horizontale ; Supports(s) et collier PEHD

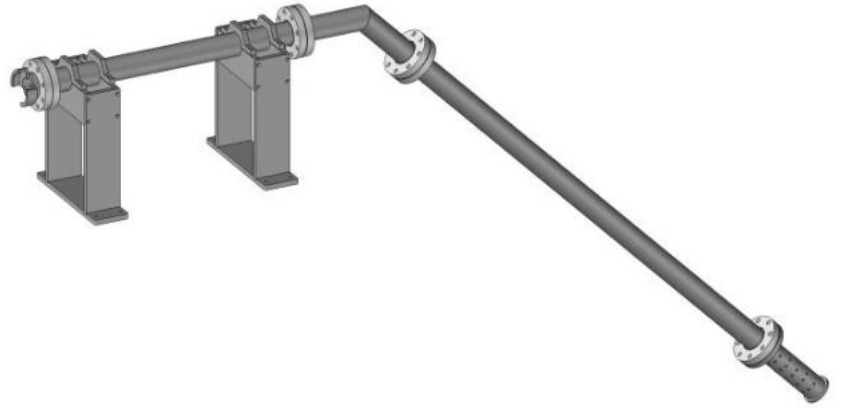

*Suction HDPE pipe for firefighter tank.*

*Equipped with :*

*Horizontal sleeve with HDPE collars / anti-creep flanges, solid plate with 3 " Guillemain fitting, Elbow angle of basin slope, suction flange cuff, removable HDPE strainer.*

*Optional: counter-bend to position the strainer horizontally; HDPE bracket and collar*

### **Avantages / benefits:**

Livré en kit avec boulonnerie et joint pour montage aisé sans soudure

Support PEHD à monter sur site

*Supplied in kit with nuts and seals for easy assembly without welding*

*Brackett HDPE to mount on site*

### **Construction / Execution:**

Collet + Bride Anti-Fluage PEHD PE100 PN10/16

Raccord type « Guillemain » PPGF 3"

Tube PEHD D90 SDR 17 PN10, soudé bout à bout

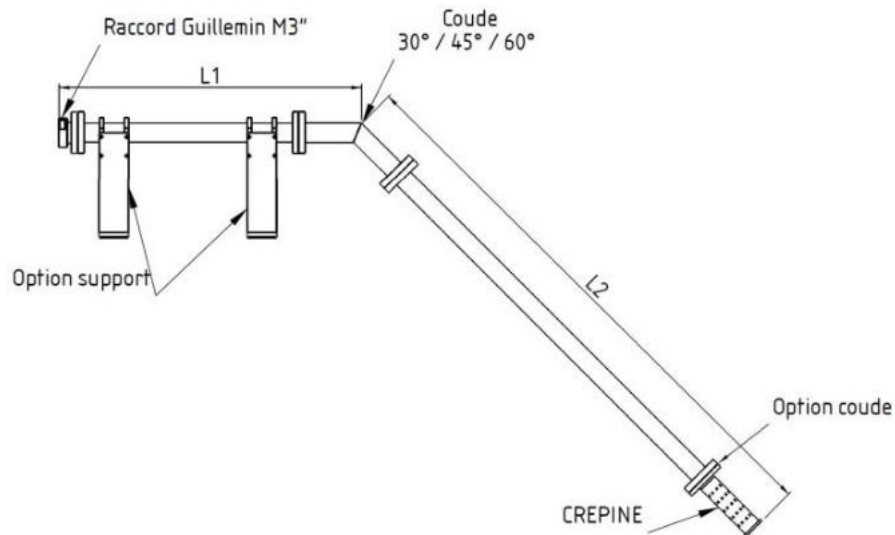

*HDPE PE100 Stub-end + Anti-Creep Flange ISO PN10/16,*

*"Guillemain" fitting in PPGF*

*HDPE pipe D90 SDR17 PN10, butt fusion welded.*

### **Dimensions :**

D	DN	L1	L2	Masse	Référence	Prix
90	80	à préciser	à préciser	7 Kg	POLASP090-1000	