



FICHE TECHNIQUE

MANCHONS à GRIFFES AUTOBUTÉS PIRANHA® Série « LC »*

Résistant aux forces de tractions, pour GAINÉ PEHD de câble HTE

(*) Produit autorisé d'emploi, authentifié RTE

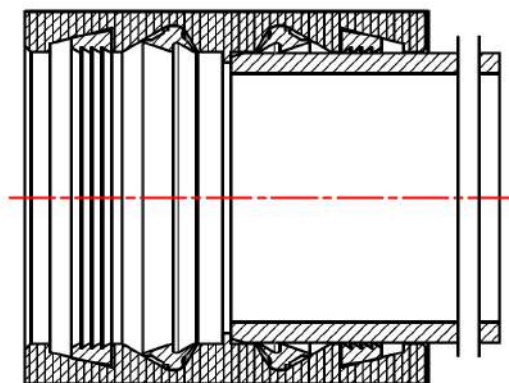
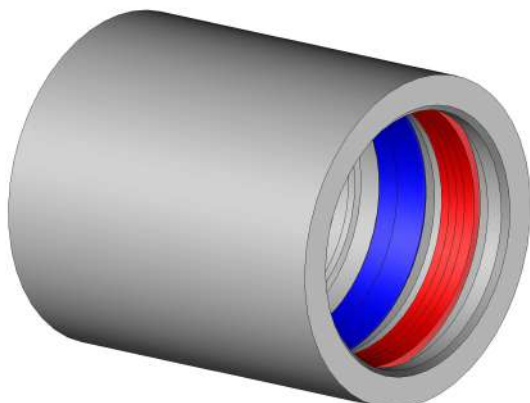

Pour gaine PEHD SDR 11 à 26,
 avec pose du câble par tirage mécanique.

Résiste aux forces de traction

Avantages :

- Installation simple grâce au système d'accouplement à emboîtement,
- Indépendance face aux intempéries,
- Logistique et gestion du chantier simplifiées,
- Pose rapide :

- Sans temps mort
- Sans électricité,
- Sans poste de soudage.
- Sans grattage extérieur.
 (Pas besoin de soudeurs qualifiés)

1. Corps en PE100
2. Joint à Lèvre EPDM, System 3S
3. Griffes Acétal (POM)

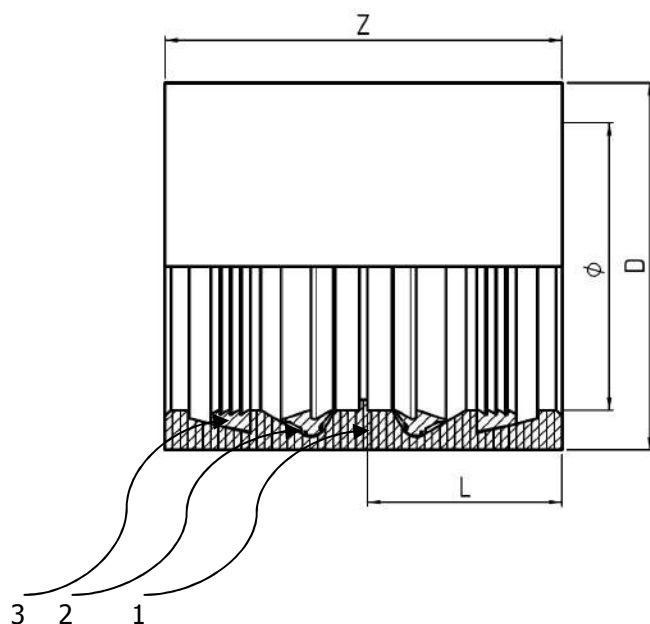

Références	Ø	D	Z	L	Poids (kg)	€ Unit HT
MG 140 LC	140	180	200	95	2	
MG 160 LC	160	200	250	122	3,5	
MG 180 LC	180	225	250	122	4,5	
MG 225 LC	225	280	275	130	7	

Dimensions et poids donnés à titre indicatif et susceptibles de varier sans préavis. Mise à jour du : 09/2017